

## Datos Técnicos

### Potencia 75kW

ALIMENTACIÓN	AC 3PH 380-440V
CORRIENTE DE ENTRADA G*	160 A
CORRIENTE DE ENTRADA P	190 A
TENSIÓN DE SALIDA	3PH 0~Vin V
CORRIENTE DE SALIDA G	150 A
CORRIENTE DE SALIDA P	180 A
IP	20
FILTRO EMC AMBIENTE C3	incorporado
FILTRO EMC AMBIENTE C2	opcional
UNIDAD DE FRENADO	opcional

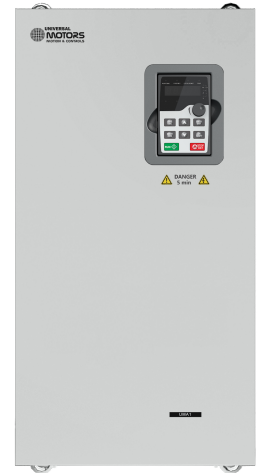

\*G representa el par constante y P representa el par variable

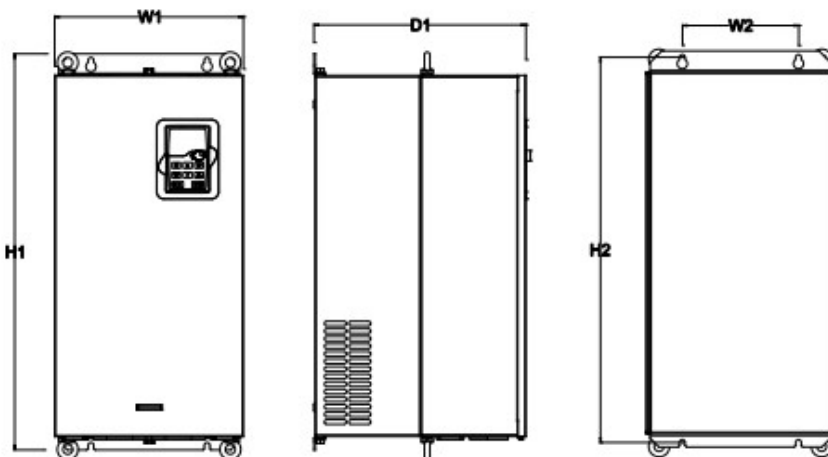

## Dimensiones de instalación

H1	680 mm
H2	661 mm
H3	- mm
W1	325 mm
W2	200 mm
W3	- mm
W4	- mm
D1	365 mm
D2	- mm
Diámetro del orificio	9.5 mm
Tornillo	M8

### Diagrama de control

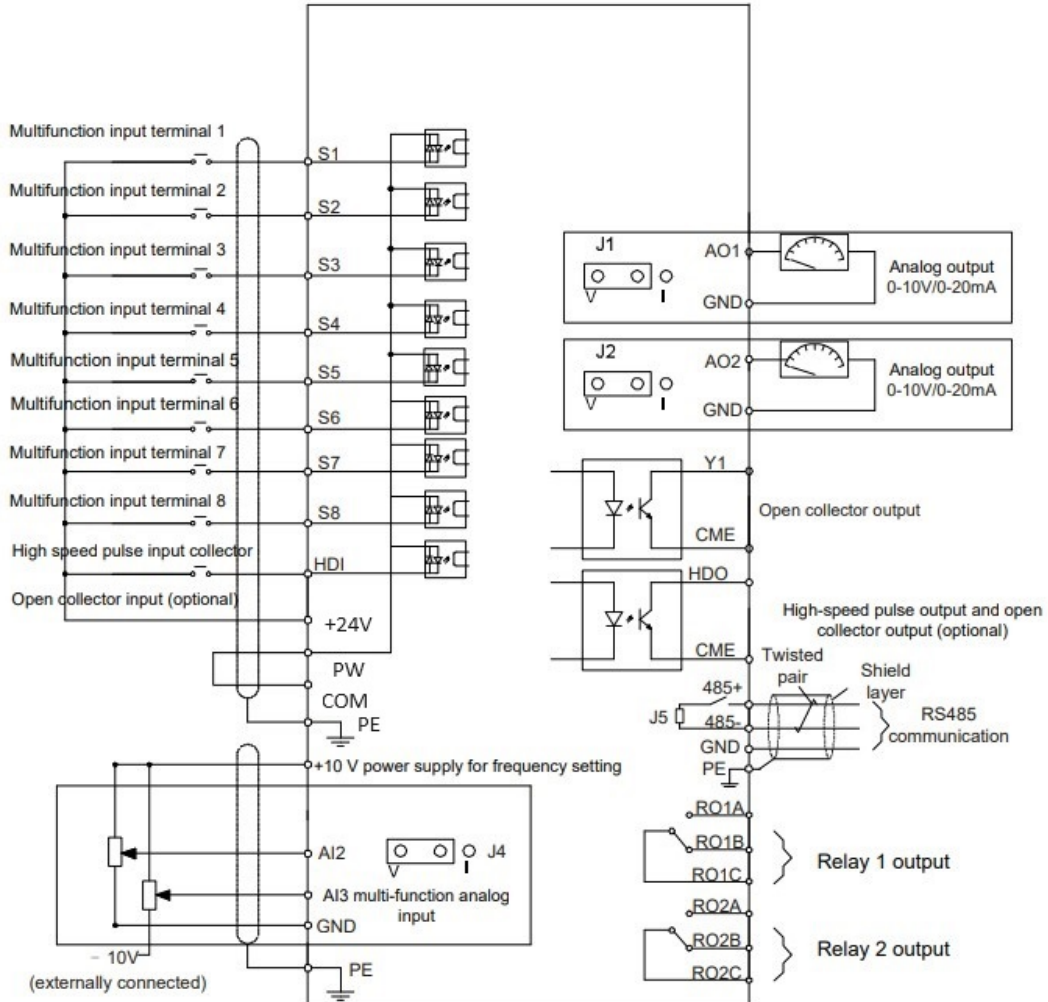

### Tamaño del embalaje

Altura	760	mm
Anchura	445	mm
Profundidad	580	mm
Peso	67	Kg