

Datos Técnicos

Potencia 400kW

ALIMENTACIÓN	AC 3PH 380-440V
CORRIENTE DE ENTRADA G*	715 A
CORRIENTE DE ENTRADA P	A
TENSIÓN DE SALIDA	3PH 0~Vin V
CORRIENTE DE SALIDA G	720 A
CORRIENTE DE SALIDA P	A
IP	20
FILTRO EMC AMBIENTE C3	incorporado
FILTRO EMC AMBIENTE C2	opcional
UNIDAD DE FRENADO	opcional

*G representa el par constante y P representa el par variable

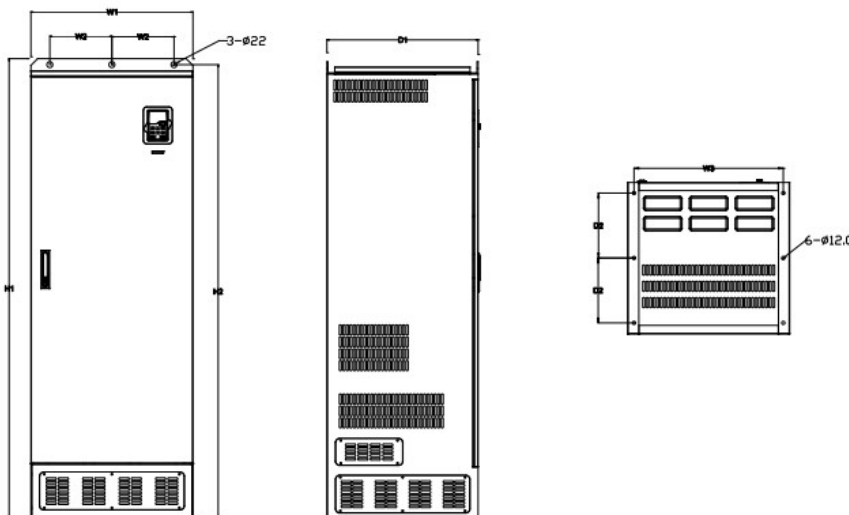

Dimensiones de instalación

H1	1700 mm
H2	1678 mm
H3	- mm
W1	620 mm
W2	230 mm
W3	573 mm
W4	- mm
D1	560 mm
D2	- mm
Diámetro del orificio	12\22 mm
Tornillo	M10\M20

Diagrama de control

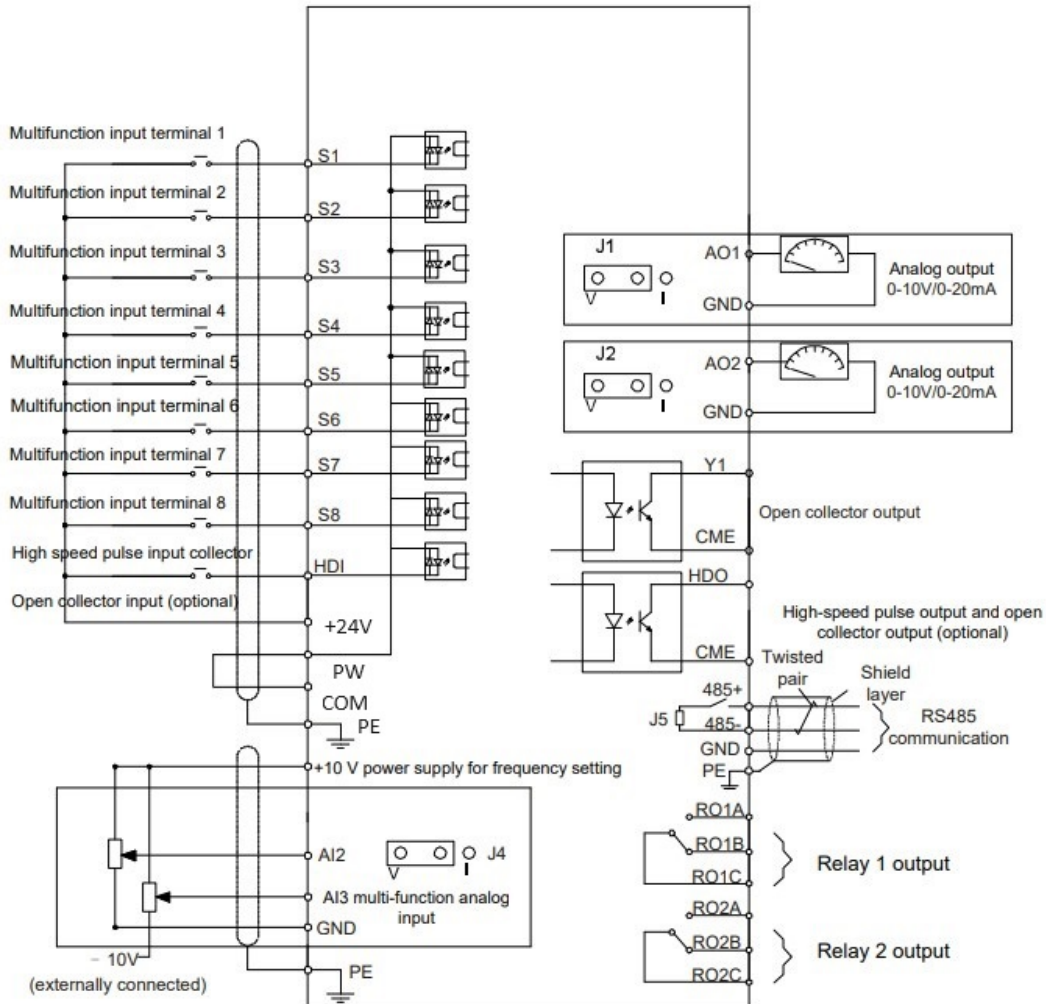

Tamaño del embalaje

Altura	1850	mm
Anchura	840	mm
Profundidad	820	mm
Peso	450	Kg