

Datos Técnicos

Potencia 5.5kW

ALIMENTACIÓN	AC 3PH 380-440V
CORRIENTE DE ENTRADA G*	19.5 A
CORRIENTE DE ENTRADA P	23 A
TENSIÓN DE SALIDA	3PH 0~Vin V
CORRIENTE DE SALIDA G	14 A
CORRIENTE DE SALIDA P	17 A
IP	20
FILTRO EMC AMBIENTE C3	incorporado
FILTRO EMC AMBIENTE C2	opcional
UNIDAD DE FRENADO	incorporado



*G representa el par constante y P representa el par variable

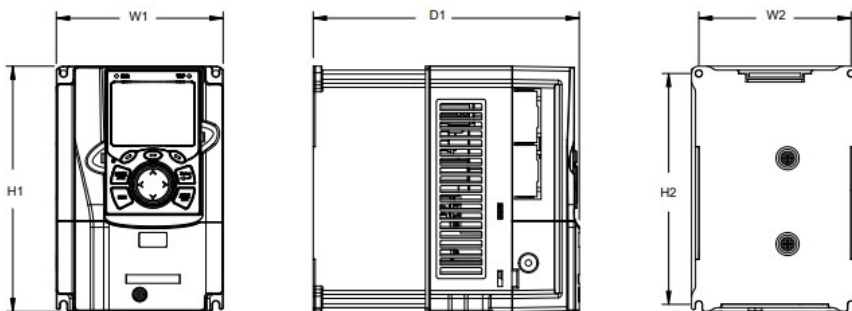

Dimensiones de instalación

H1	186 mm
H2	175 mm
H3	- mm
W1	126 mm
W2	115 mm
W3	- mm
W4	- mm
D1	201 mm
D2	- mm
Diámetro del orificio	5 mm
Tornillo	M4

Diagrama de control

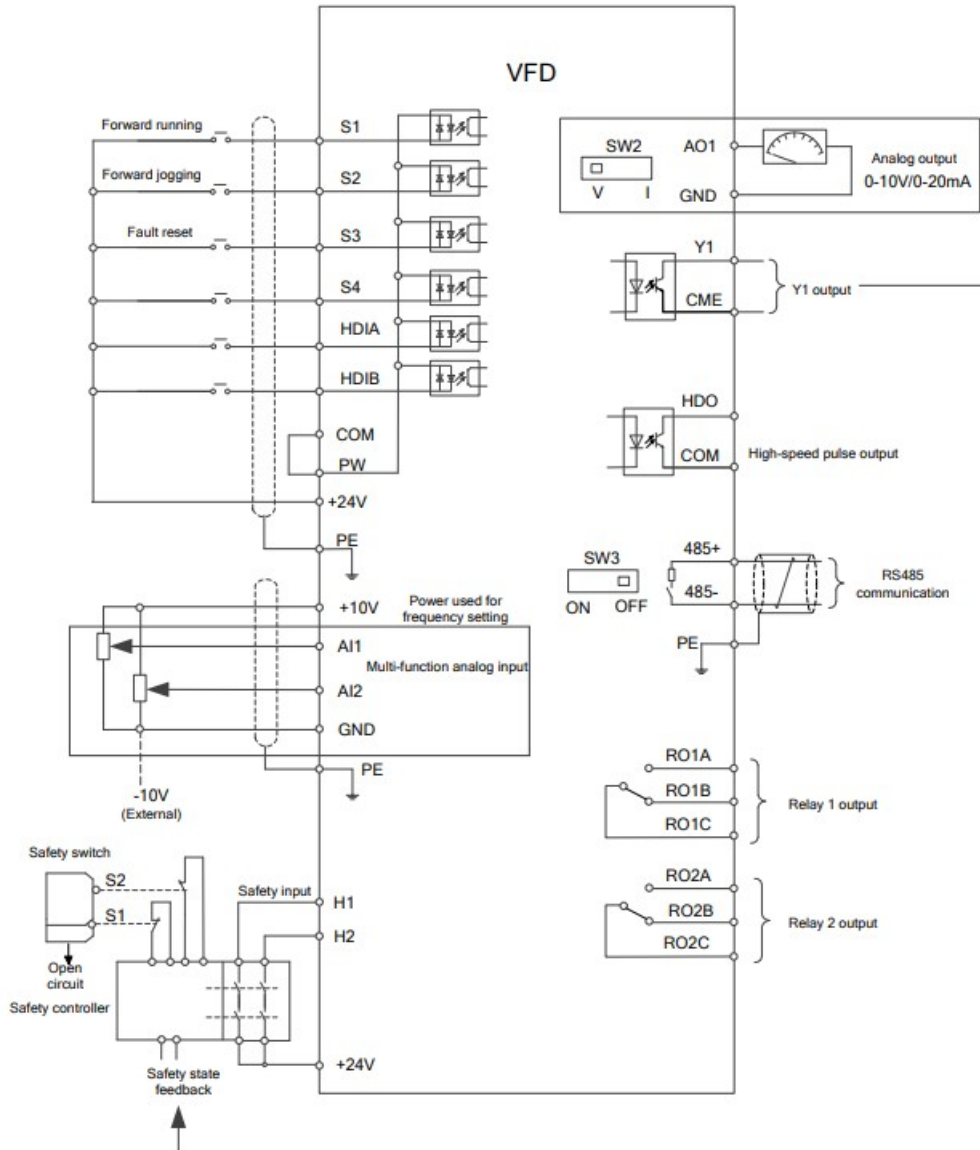

Tamaño del embalaje

Altura	290	mm
Anchura	210	mm
Profundidad	265	mm
Peso	3.5	Kg