

Datos Técnicos

Potencia 7.5kW

ALIMENTACIÓN	AC 3PH 380-440V
CORRIENTE DE ENTRADA G*	25 A
CORRIENTE DE ENTRADA P	30 A
TENSIÓN DE SALIDA	3PH 0~Vin V
CORRIENTE DE SALIDA G	18.5 A
CORRIENTE DE SALIDA P	23 A
IP	20
FILTRO EMC AMBIENTE C3	incorporado
FILTRO EMC AMBIENTE C2	opcional
UNIDAD DE FRENADO	incorporado



*G representa el par constante y P representa el par variable

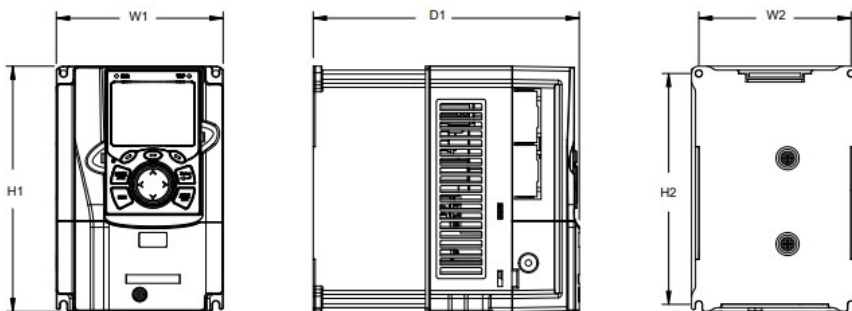

Dimensiones de instalación

H1	256 mm
H2	243.5 mm
H3	- mm
W1	146 mm
W2	131 mm
W3	- mm
W4	- mm
D1	192 mm
D2	- mm
Diámetro del orificio	6 mm
Tornillo	M5

Diagrama de control

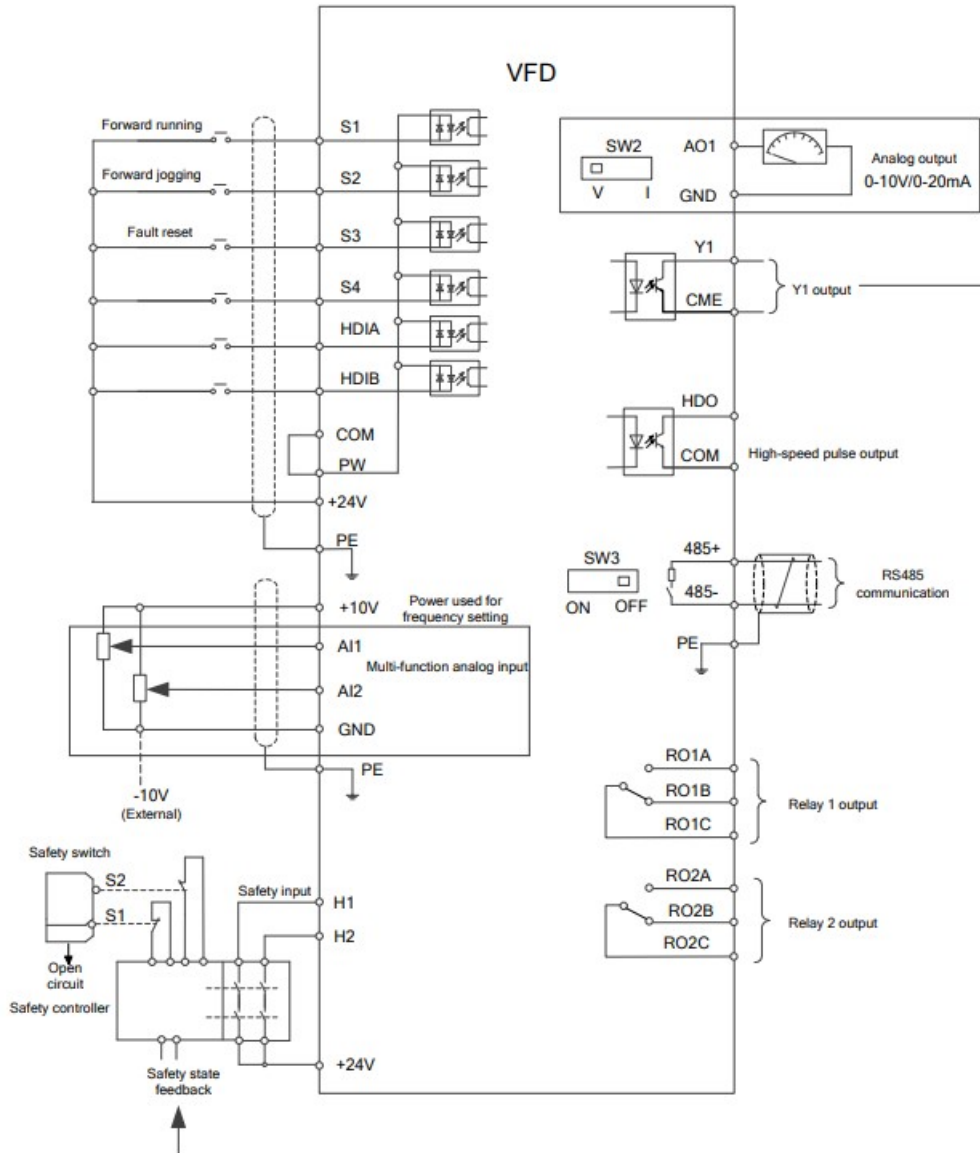

Tamaño del embalaje

Altura	343	mm
Anchura	230	mm
Profundidad	270	mm
Peso	4	Kg