

### Datos Técnicos

#### Potencia 55kW

ALIMENTACIÓN	AC 3PH 380-440V
CORRIENTE DE ENTRADA G*	128 A
CORRIENTE DE ENTRADA P	139 A
TENSIÓN DE SALIDA	3PH 0~Vin V
CORRIENTE DE SALIDA G	115 A
CORRIENTE DE SALIDA P	150 A
IP	20
FILTRO EMC AMBIENTE C3	incorporado
FILTRO EMC AMBIENTE C2	opcional
UNIDAD DE FRENADO	opcional



\*G representa el par constante y P representa el par variable

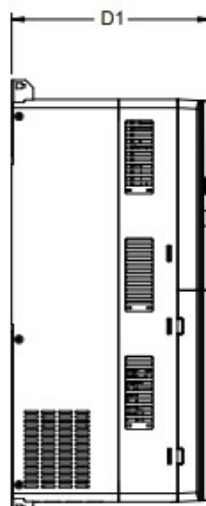
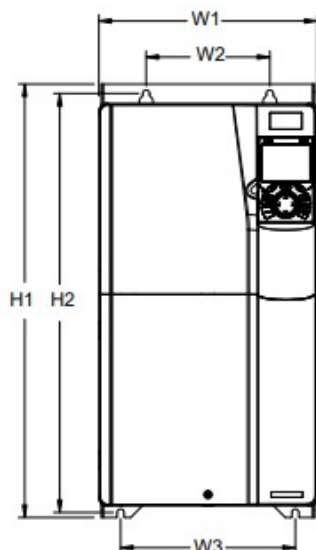

### Dimensiones de instalación

H1	560 mm
H2	542 mm
H3	- mm
W1	282 mm
W2	160 mm
W3	226 mm
W4	- mm
D1	258 mm
D2	- mm
Diámetro del orificio	9 mm
Tornillo	M8

### Diagrama de control

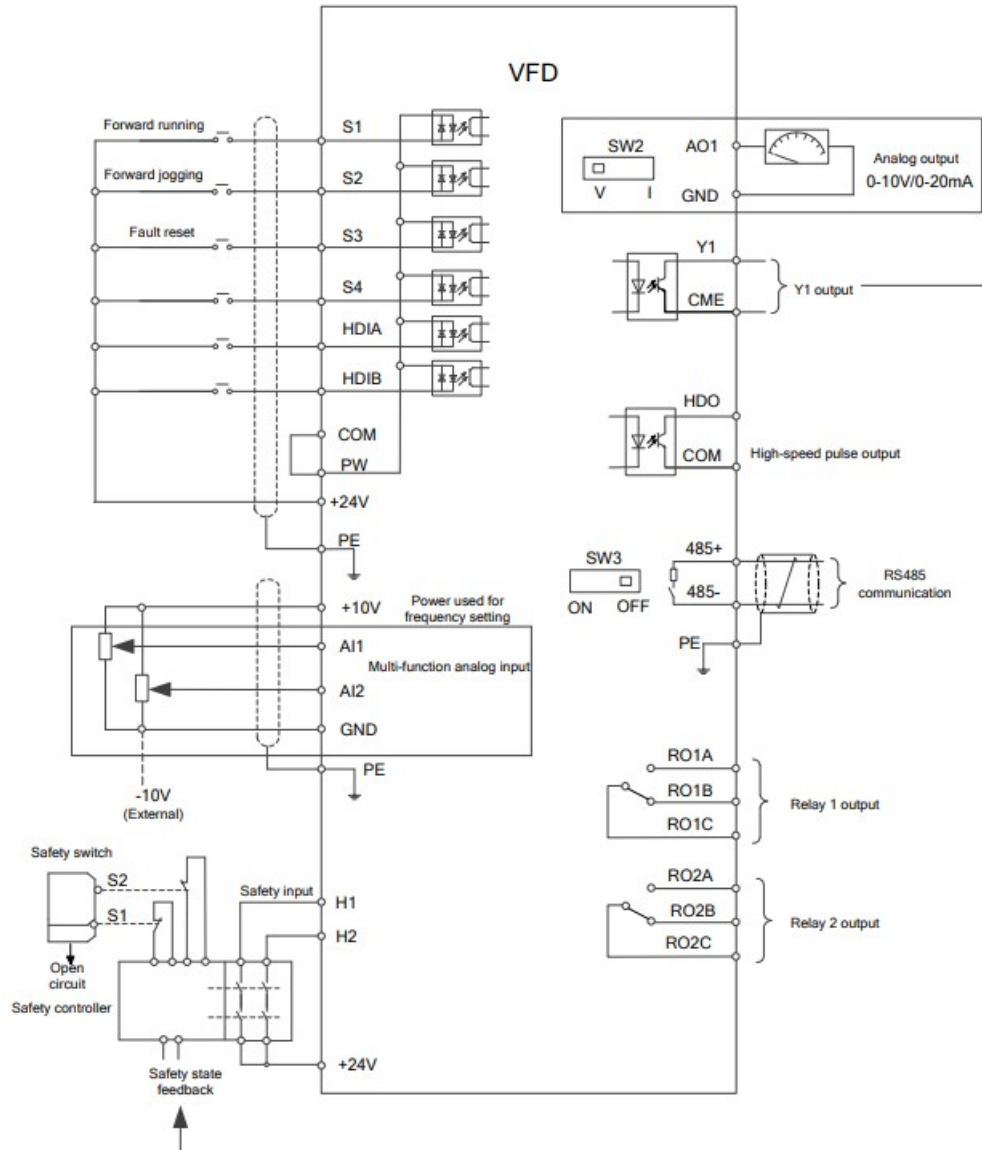

### Tamaño del embalaje

Altura	680	mm
Anchura	425	mm
Profundidad	380	mm
Peso	29	Kg