

**Datos Técnicos**

**Potencia 110kW**

ALIMENTACIÓN	AC 3PH 380-440V
CORRIENTE DE ENTRADA G*	201 A
CORRIENTE DE ENTRADA P	A
TENSIÓN DE SALIDA	3PH 0~Vin V
CORRIENTE DE SALIDA G	215 A
CORRIENTE DE SALIDA P	A
IP	55
FILTRO EMC AMBIENTE C3	incorporado
FILTRO EMC AMBIENTE C2	opcional
UNIDAD DE FRENADO	opcional



\*G representa el par constante y P representa el par variable

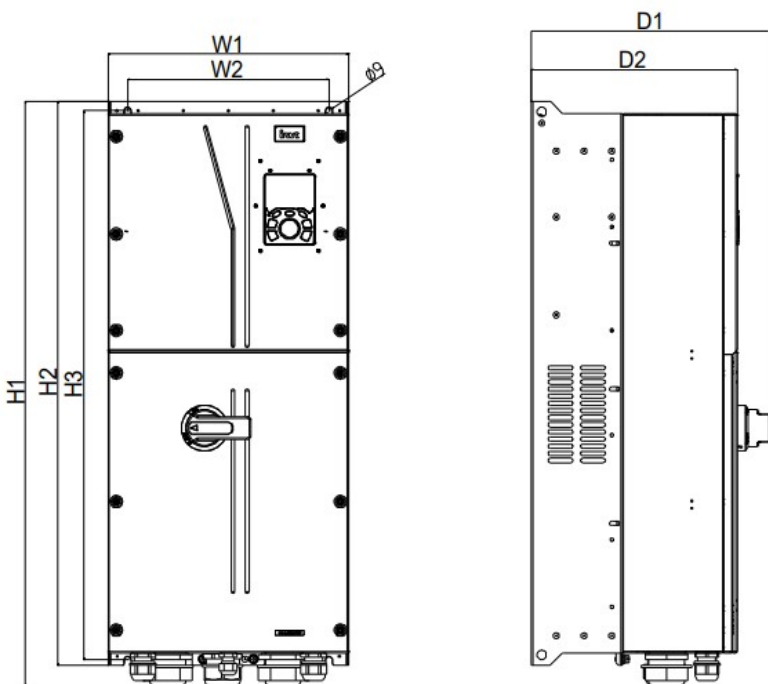

**Dimensiones de instalación**

H1	825.3 mm
H2	788 mm
H3	764.5 mm
W1	370 mm
W2	310 mm
W3	- mm
W4	- mm
D1	382 mm
D2	335 mm
Diámetro del orificio	11 mm
Tornillo	M10

### Diagrama de control

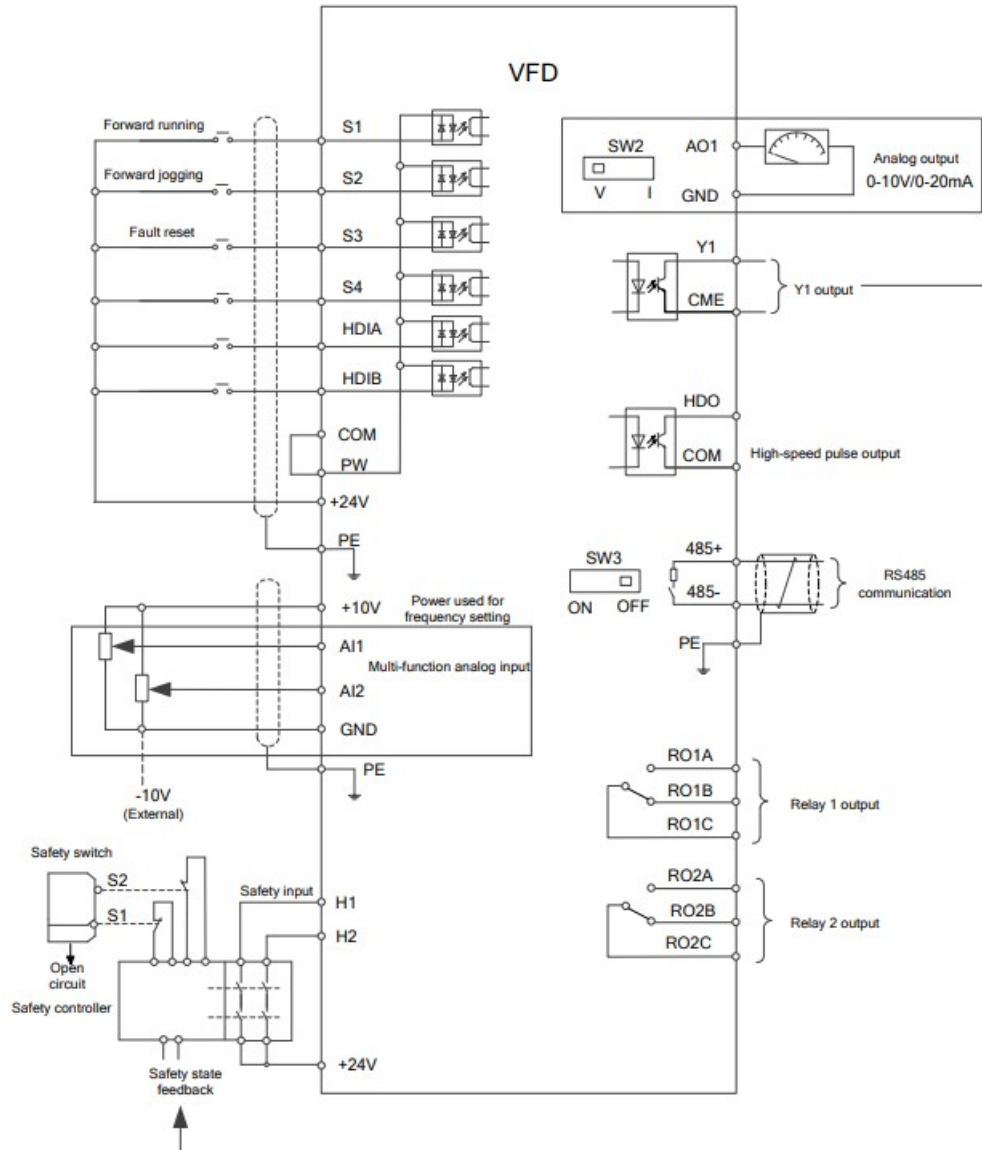

### Tamaño del embalaje

Altura	945	mm
Anchura	480	mm
Profundidad	600	mm
Peso	82.8	Kg