

Dados Técnicos

Potência 0.75kW

ALIMENTAÇÃO	AC 1PH 220-240V
CORRENTE DE ENTRADA G*	5 A
CORRENTE DE ENTRADA P*	A
TENSÃO DE SAÍDA	3PH 0~Vin V
CORRENTE DE SAÍDA G*	4.2 A
CORRENTE DE SAÍDA P*	A
IP	20
FILTRO EMC AMBIENTE C3	opcional
FILTRO EMC AMBIENTE C2	opcional
UNIDADE DE FREAGEM	embutido



*G representa torque constante e P representa torque variável

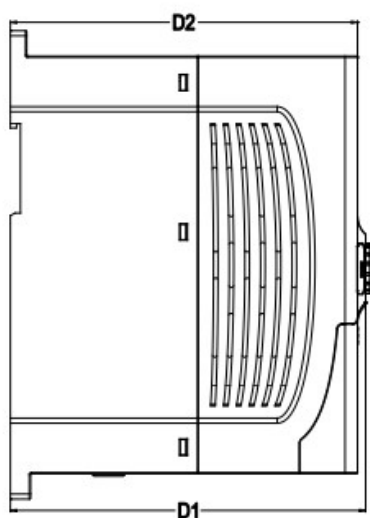
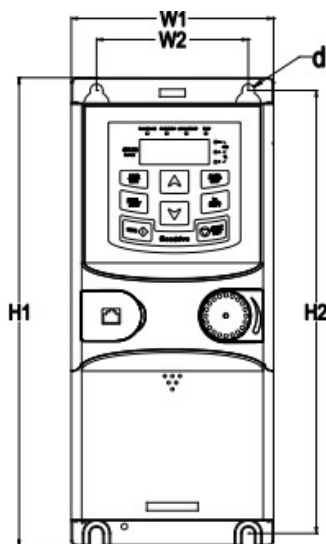

Dimensões de instalação

H1	160 mm
H2	150 mm
H3	- mm
W1	80 mm
W2	60 mm
W3	- mm
W4	- mm
D1	123.5 mm
D2	120.3 mm
Diâmetro furo	5 mm
Parafuso	M4

Diagrama de controlo

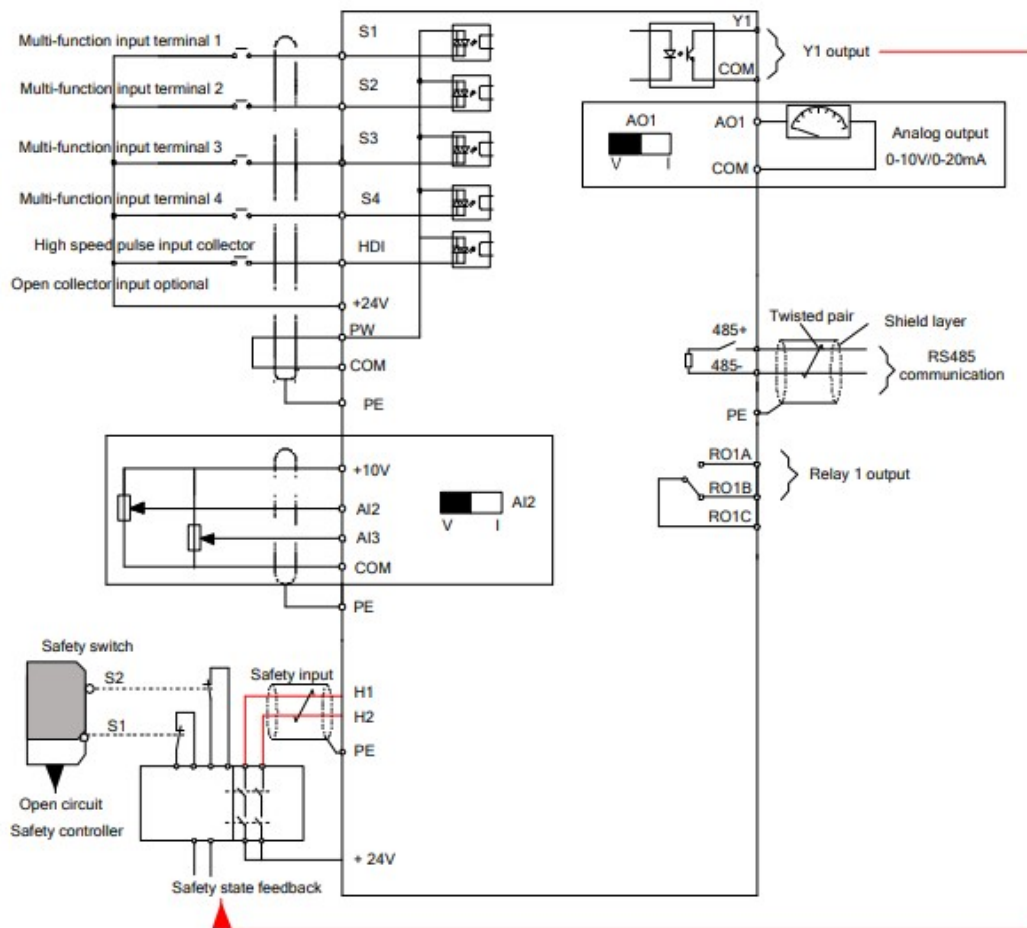

Dimensão da embalagem

Altura	215	mm
Largura	125	mm
Profundidade	180	mm
Peso	1.1	Kg