

## Dados Técnicos

### Potência 5.5kW

ALIMENTAÇÃO	AC 3PH 380-440V
CORRENTE DE ENTRADA G*	19.5 A
CORRENTE DE ENTRADA P*	23 A
TENSÃO DE SAÍDA	3PH 0~Vin V
CORRENTE DE SAÍDA G*	14 A
CORRENTE DE SAÍDA P*	17 A
IP	20
FILTRO EMC AMBIENTE C3	embutido
FILTRO EMC AMBIENTE C2	opcional
UNIDADE DE FRENAGEM	embutido



\*G representa torque constante e P representa torque variável

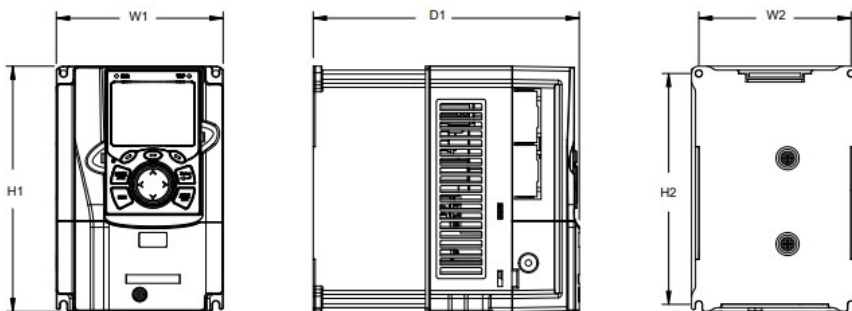

## Dimensões de instalação

H1	186 mm
H2	175 mm
H3	- mm
W1	126 mm
W2	115 mm
W3	- mm
W4	- mm
D1	201 mm
D2	- mm
Diâmetro furo	5 mm
Parafuso	M4

### Diagrama de controlo

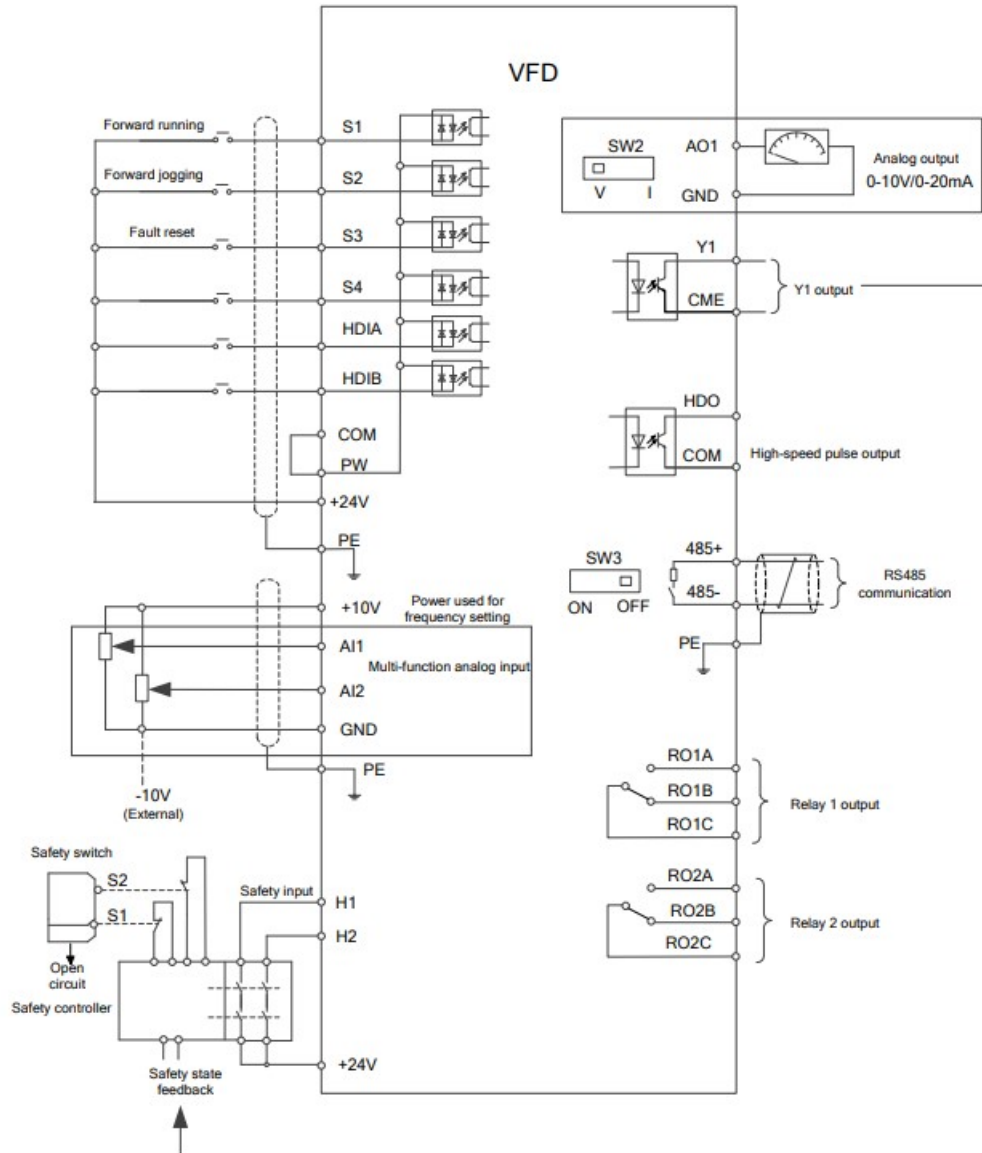

### Dimensão da embalagem

Altura	290	mm
Largura	210	mm
Profundidade	265	mm
Peso	3.5	Kg