

Dados Técnicos

Potência 55kW

ALIMENTAÇÃO	AC 3PH 380-440V
CORRENTE DE ENTRADA G*	128 A
CORRENTE DE ENTRADA P*	139 A
TENSÃO DE SAÍDA	3PH 0~Vin V
CORRENTE DE SAÍDA G*	115 A
CORRENTE DE SAÍDA P*	150 A
IP	20
FILTRO EMC AMBIENTE C3	embutido
FILTRO EMC AMBIENTE C2	opcional
UNIDADE DE FRENAGEM	opcional



*G representa torque constante e P representa torque variável

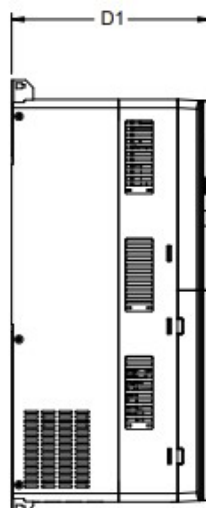
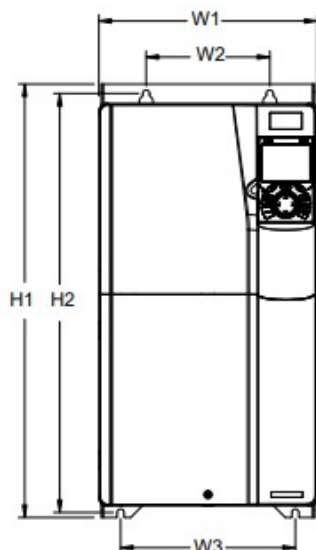

Dimensões de instalação

H1	560 mm
H2	542 mm
H3	- mm
W1	282 mm
W2	160 mm
W3	226 mm
W4	- mm
D1	258 mm
D2	- mm
Diâmetro furo	9 mm
Parafuso	M8

Diagrama de controlo

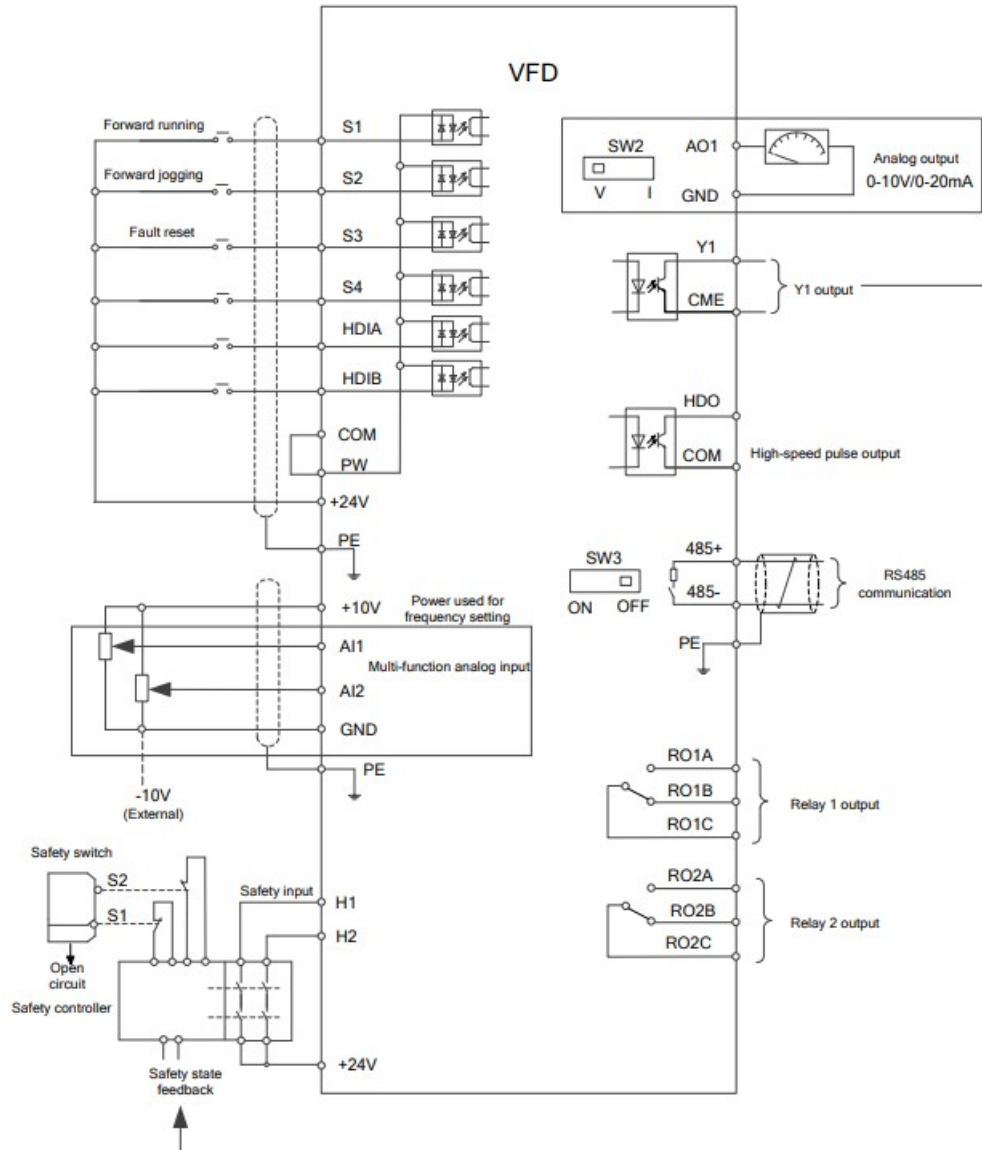

Dimensão da embalagem

Altura	680	mm
Largura	425	mm
Profundidade	380	mm
Peso	29	Kg