

Dados Técnicos

Potência 37kW

ALIMENTAÇÃO	AC 3PH 380-440V
CORRENTE DE ENTRADA G*	80 A
CORRENTE DE ENTRADA P*	98 A
TENSÃO DE SAÍDA	3PH 0~Vin V
CORRENTE DE SAÍDA G*	75 A
CORRENTE DE SAÍDA P*	92 A
IP	55
FILTRO EMC AMBIENTE C3	embutido
FILTRO EMC AMBIENTE C2	opcional
UNIDADE DE FRENAGEM	embutido



*G representa torque constante e P representa torque variável

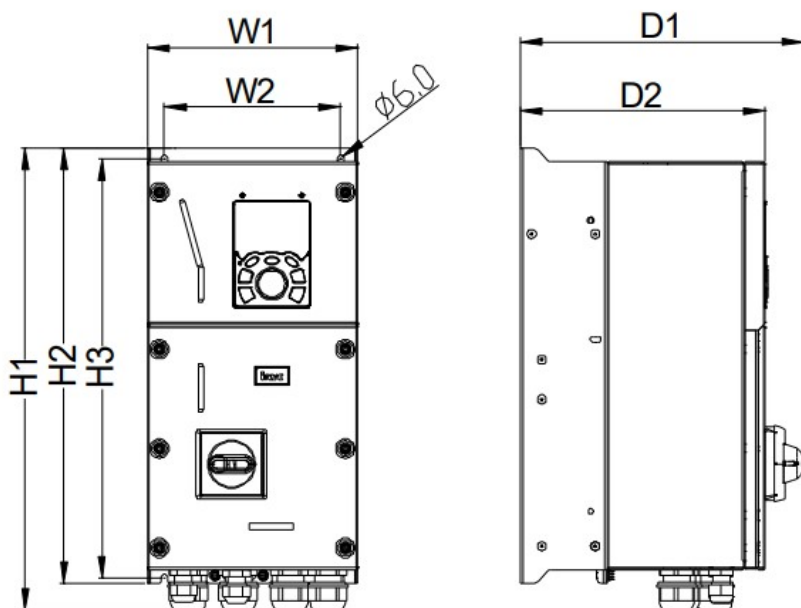

Dimensões de instalação

H1	619 mm
H2	587 mm
H3	566.5 mm
W1	318 mm
W2	263 mm
W3	- mm
W4	- mm
D1	290 mm
D2	242.9 mm
Diâmetro furo	9 mm
Parafuso	M8

Diagrama de controlo

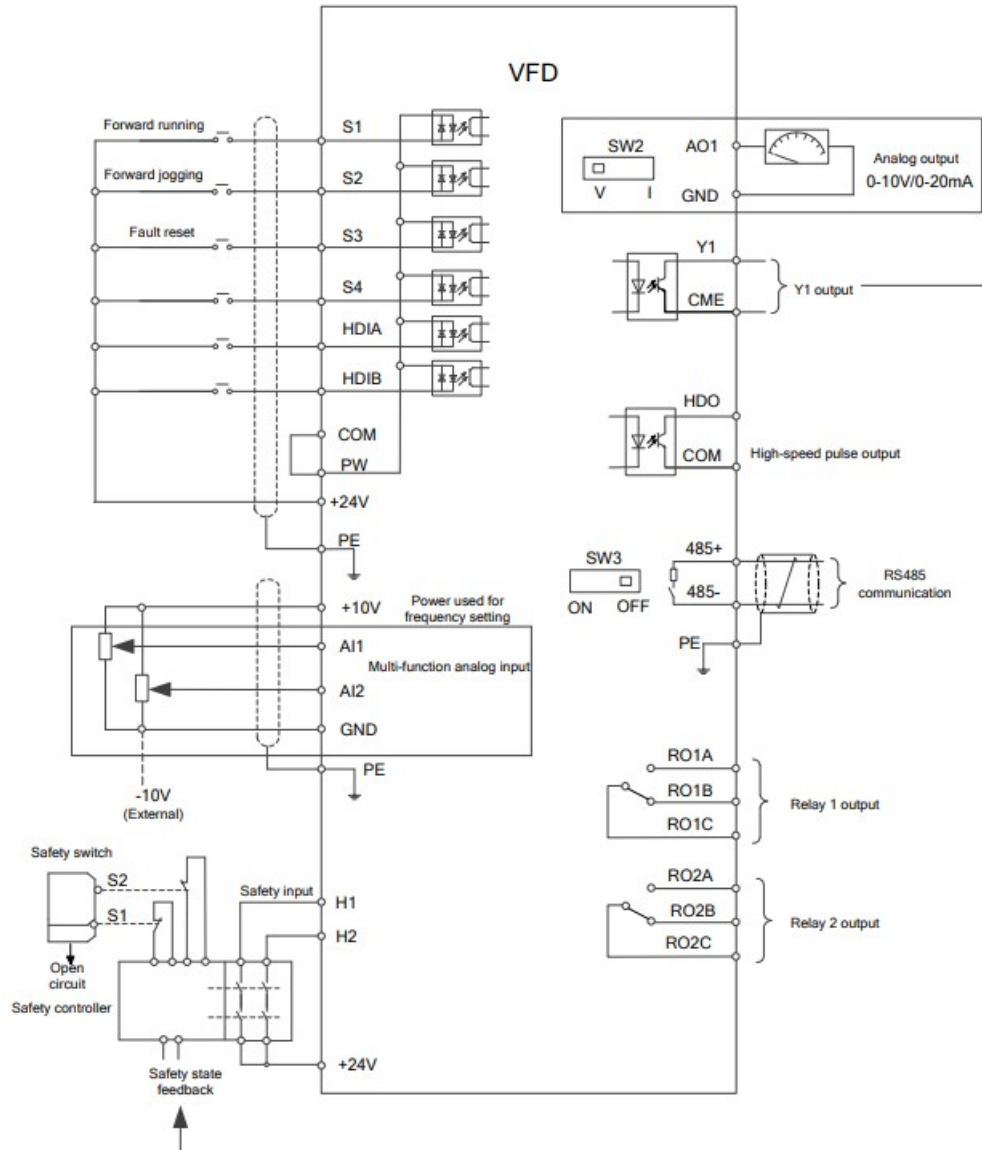

Dimensão da embalagem

Altura	770	mm
Largura	420	mm
Profundidade	440	mm
Peso	31	Kg